

## PRODUCT INFO

### BACK-ROLLER PLUS

Sacoche arrière avec fermeture par enroulement et système QL2.2

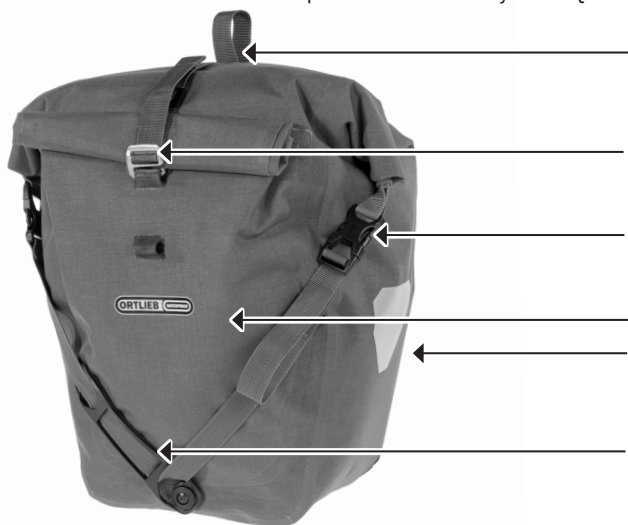

Fermeture d'appoint avec sangle et boucle rapide, anneau en D

Crochet en zinc moulé sous pression avec sangle pour réglage sur fermeture à rouleau ou à rabat de la poche extérieure

Boucles à clip pour fixer la fermeture à rouleau vers le haut ou pour attacher la sangle de portage sur l'épaule

Poche extérieure imperméable avec rouleau / rabat fermeture

Élément réfléchissant de chaque côté en « matériau réfléchissant 3M Scotchlite »

Sangle de portage sur l'épaule avec patte pour fixation directe de la sangle sur le sac

Poignée pour accrocher et déclencher le système Quick-Lock2.2

Fermeture d'assistance injectée pour fixer la poignée et faciliter l'utilisation du connecteur

Crochets QL2.2 à fermeture automatique avec revêtement anti-rayures, réglables individuellement de 10 à 16 mm, compatibles avec des diamètres de tube de 8 à 16 mm

Le raidisseur intérieur en PE est préparé pour l'insert stabilisateur de sacoche

Rail à crochets en plastique bi-composant avec fonction anti-rayures

Crochet de verrouillage QL2.2 coulissant et pivotant avec revêtement anti-rayures, ajustable librement sur le rail par incréments de 15°, pivotant et réglable de 10 à 18 mm

Protection des bords avec des fentes pour le montage du système de transport de sacoches

QL2.2  
system

IP 64

Anti  
scratch

PVC  
free

PS36C

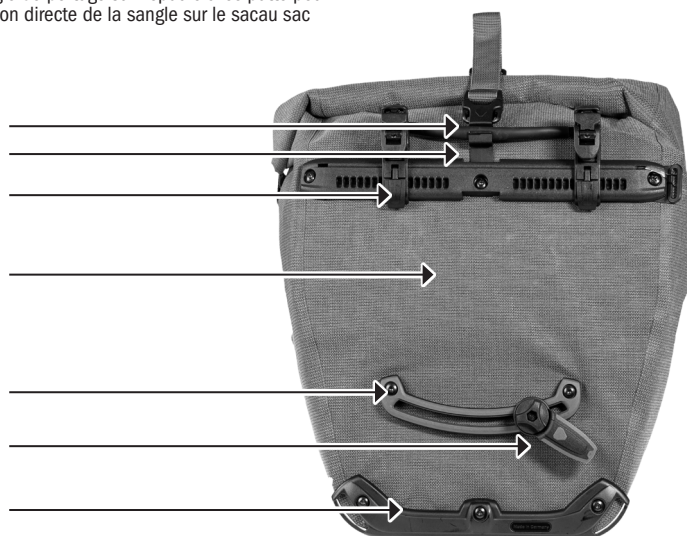

hauteur/cm	largeur/cm	profondeur/cm	volume/L	poids/g	charge max./kg
42	23/32	17	20 + 3	910	12,5

### SPECIFICATIONS:

- + Sacoche arrière classique avec fermeture à rouleau
- + Cordura enduit PU
- + Système de suspension Quick-Lock 2.2
- + Crochets QL supérieurs et crochet de fixation inférieur réglables sans outil
- + Crochets Quick-Lock supérieurs et crochet de verrouillage inférieur ajustables sans inserts pour s'adapter à différents diamètres de tube
- + Rail à crochets inférieure avec fonction anti-rayures pour protéger le porte-bagages
- + Avec poche intérieure intégrée
- + Poche extérieure avec 3L de volume supplémentaire
- + Sangle de portage sur l'épaule avec patte permettant une fixation directe de la sangle au sac
- + Utilisable à droite ou à gauche grâce à sa forme symétrique
- + Réflecteurs lumineux en matériau réfléchissant „3M Scotchlite“
- + Compatible avec le ORTLIEB Rack-Pack 24 L ou 31 L sur le porte-bagages
- + Facile à nettoyer à l'intérieur

**Étendue de la livraison:** Sacoches avec sangle de portage (longueur 75 cm)

**Accessoires vendus séparément:** Pannier Stabilizing Insert, Packing Cubes/Commuter Insert for Panniers, Pannier Carrying System, QL2 Lock /QL2 Lock keyed alike, Anti-Theft-Device (E125), Outer Pocket 2,1 L, Mesh-Pocket,

**Attention:** La charge utile maximale par sac ou par côté de porte-bagages est de 12,5 kilos. Indépendant de cela, il est impératif de respecter la charge maximale autorisée du porte-bagages. Cette indication est normalement mentionnée sur le porte-bagages. La charge utile autorisée peut varier d'un porte-bagages à l'autre. Ne pas dépasser la limite maximale. Il est conseillé de déterminer sur une balance le poids des sacoches remplies avant de partir et de réduire l'équipement en conséquence le cas échéant. Ceci s'applique aussi bien aux porte-bagages de roue arrière que de roue avant ou de lowrider, fixés sur la fourche de la roue avant du vélo. Il est à noter que le chargement de sacoches peut modifier considérablement la conduite du vélo.

**Attention:** Comme on ne peut exclure que la peinture soit endommagée par les frottements, nous recommandons de protéger tous les points de contact entre le système de fixation du sac et le porte-bagages ou le cadre du vélo au moyen d'un film de protection de peinture.

**Attention:** Pour obtenir standard IP64 (protection contre les éclaboussures projetées dans toutes les directions) il faut rouler la fermeture 3 - 4 fois.

ORTLIEB Sportartikel GmbH · Rainstrasse 6 · 91560 · Heilsbronn, Germany · T +49 9872 800-0 · F +49 9872 800-266 · E info@ortlieb.com · www.ortlieb.com



BUILT TO ENDURE.  
WATERPROOF.  
MADE IN GERMANY.